

# Les dépoussiéreurs à comprimés **VTD 100**



Compact

Grande capacité d'élévation

Efficace

Module de détection de particules

Démontabilité, modularité,  
validation du nettoyage



*Démontabilité, modularité,  
validation du nettoyage*



**TECHNIlab**®



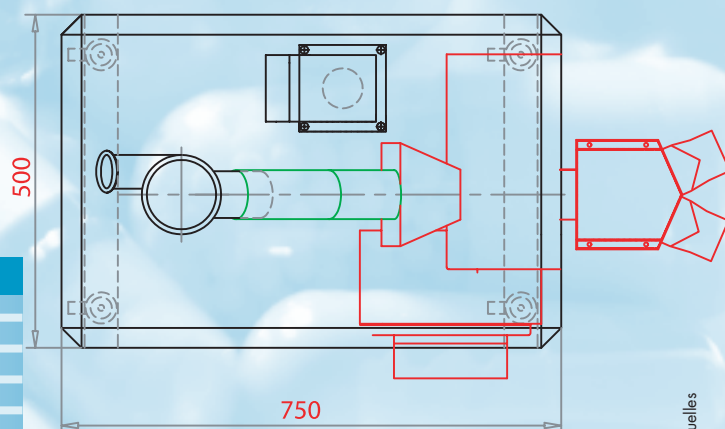
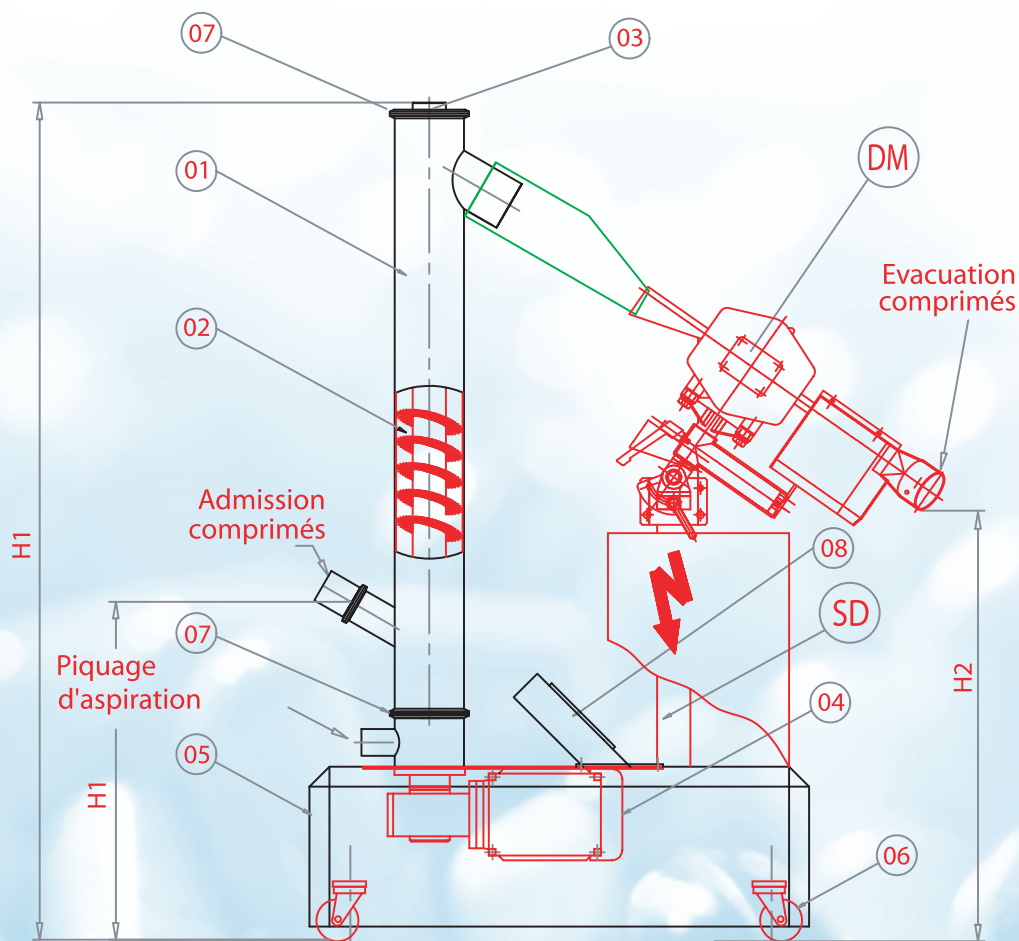

Rep.	Qté	Désignation	Matière
01	1	Tube de dépoussiérage	INOX 316 L
02	1	Vis de depoussiérage	POLYAMIDE - NYLON
03	1	Guidage de la vis	316 L/PTFE
04	1	Motoréducteur/Variateur	0.55kw
05	1	Châssis	INOX 304 L
06	4	Roulettes pivotantes	CAOUTCHOUC
07	1	Collier à démontage rapide	INOX 304 L + TEFLON
08	1	Console de commande	INOX 304 L

### Options

Rep.	Qté	Désignation	Matière
DM	1	Détecteur de métaux	
SD	1	Pied support de détecteur	INOX 304 L

### PARAMÈTRES

- H1 : Hauteur entrée comprimés = 500 mm
- H2 : Hauteur sortie comprimés = suivant besoin
- H3 : Hauteur totale = suivant besoin

**TECHNIlab®**

30 bis, rue du Bois Chaland - CE 2948 • 91029 EVRY Cedex FRANCE

Tél. : +33 (0)1 60 86 96 48 • Fax : +33 (0)1 60 86 90 01

[www.technilab.fr](http://www.technilab.fr)